

# AGITADOR FER-LG

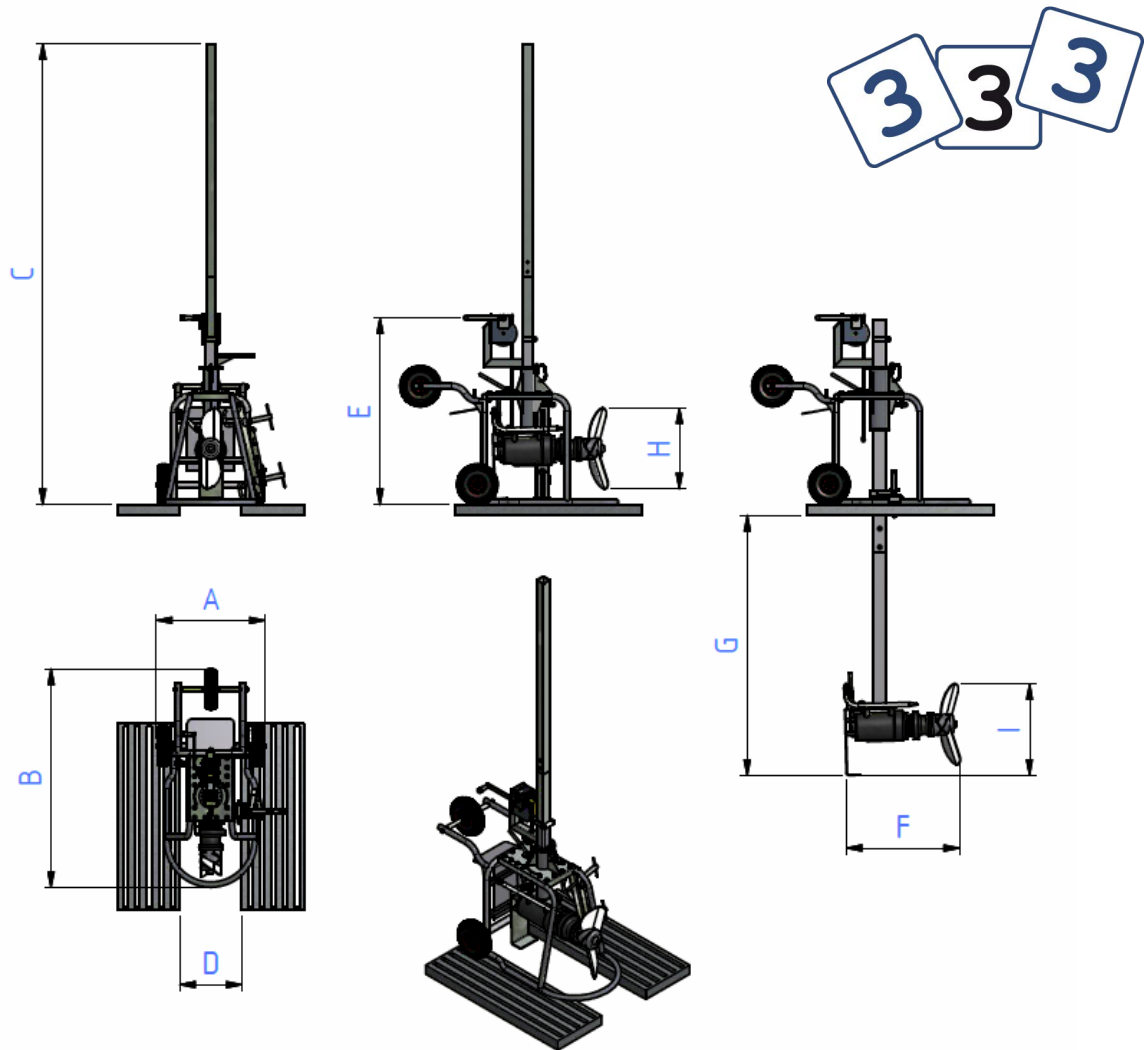

Modelo	Kw.	VOLTAGE	R.P.M.	A	B	C	D	E	F	G	H	I	PESO
<b>LG 0109</b>	1,5	230/400	925	700	1406	2980	400	1200	505	1700	297	347	151
<b>LG 0209</b>	2,2	230/400	940						505		347	397	149
<b>LG 0203</b>	2,2	230/400	323						730		445	495	167
<b>LG 0303</b>	3	230/400	323						740		460	510	169
<b>LG 0403</b>	4	400/690	320						750		515	565	171

## CARACTERÍSTICAS GENERALES

- Estructura de acero al carbono galvanizado.

## CARACTERÍSTICAS ELÉCTRICAS

- Protección IP68.